

COTTOD'ESTE  
EXCLUSIVE SURFACES

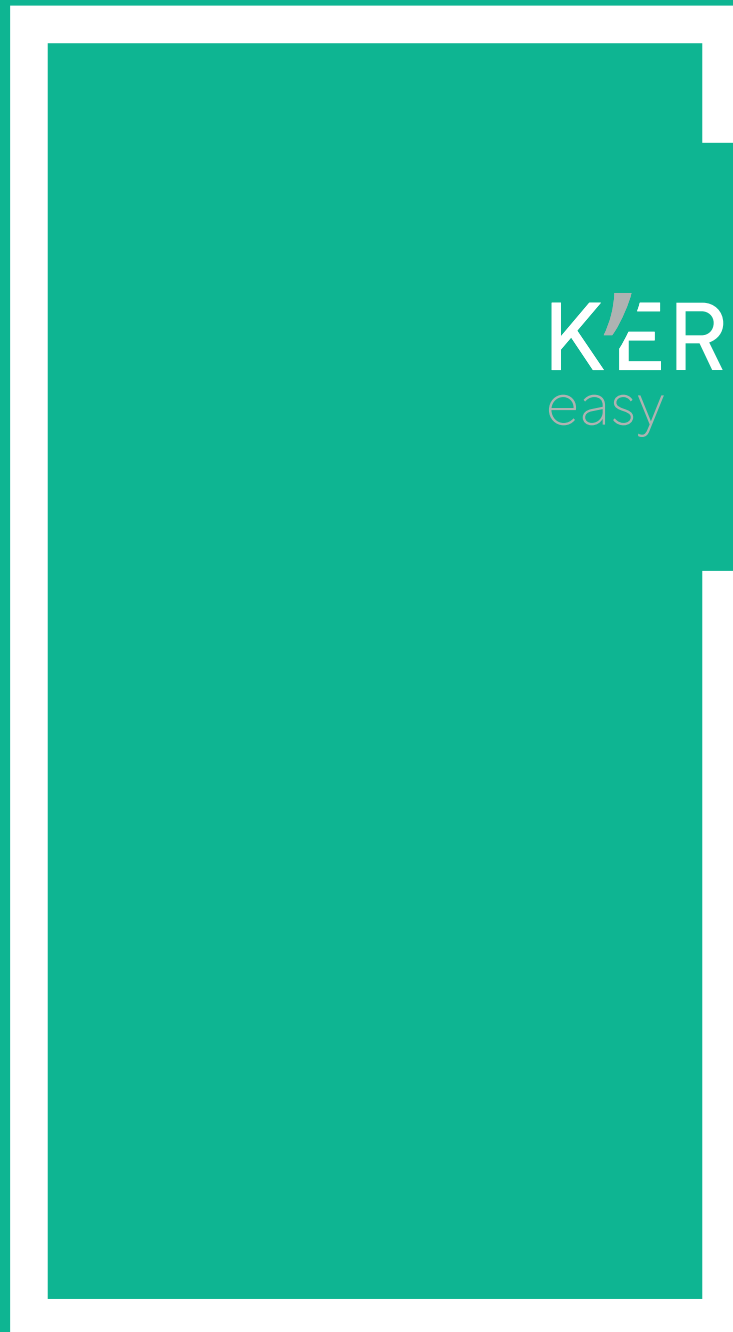

KERLITE  
easy



MANUALE TECNICO DI POSA

## Cosa compone il sistema

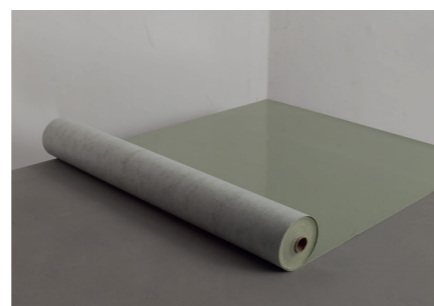
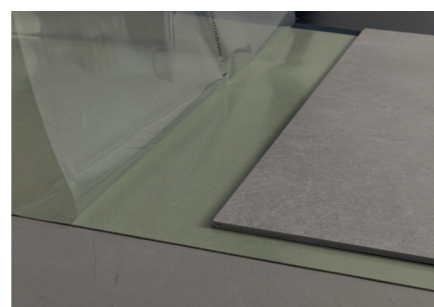
1 SILENT  
soundproofing mat2 K'ERLITE  
6plus  
K'ERLITE  
5plus3 FILLER  
finishing sealantKerlite Easy propone due esclusive  
soluzioni di finitura sulle fughe:

## FILLER FAST



Pratico e veloce da applicare per un pavimento pedonabile in poche ore. L'aspetto opaco che si ottiene con l'utilizzo lo rendono perfetto per destinazioni moderne.

## FILLER ARDEX SC MATT



Pratico e veloce da applicare per un pavimento pedonabile in poche ore. L'aspetto immediatamente materico lo rendono ideale per destinazioni di pregio.

Per maggiori informazioni sui singoli componenti vedi le schede tecniche dedicate

## 1

K'ERLITE  
COTTOD'ESTE

Kerlite è gres porcellanato laminato e si caratterizza per le straordinarie dimensioni delle lastre, che arrivano ai formati 100x300 cm e 120x278 cm, e per lo spessore ridotto, da 3,5 mm a 6,5 mm. È un prodotto che fa della leggerezza, della resistenza, dell'estrema versatilità e della facilità di impiego i suoi punti di forza. Frutto della ricerca Panariagroup, sempre orientata alla bellezza e all'eccellenza tecnica, Kerlite è una superficie ceramica davvero universale: ideale per molteplici applicazioni nel mondo dell'architettura e del design, è indicato per rivestire non solo pavimenti e pareti, ma anche mobili, complementi, cucine e piani di lavoro, facciate e pareti ventilate, gallerie e grandi opere pubbliche.

Per maggiori informazioni vedere il Manuale Tecnico Kerlite.

## Gamma completa di oltre 140 articoli

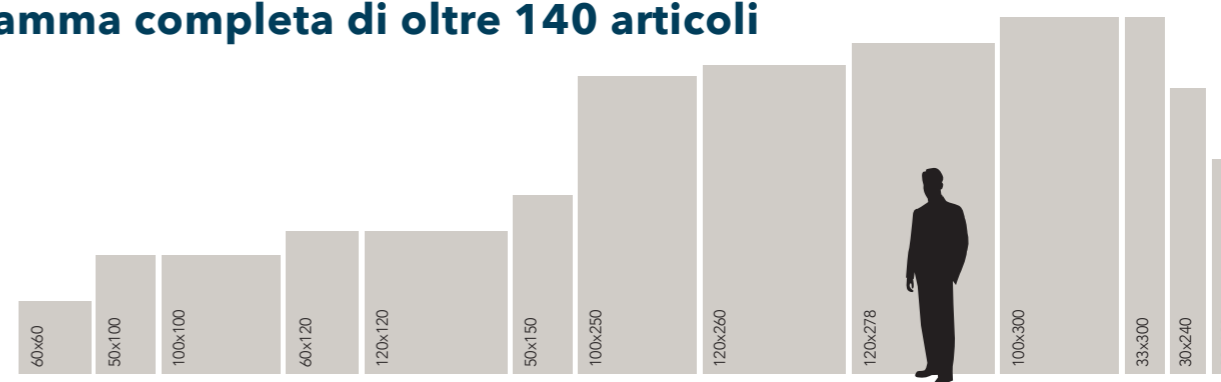

Ultrasottile e ultrasensibile

Rinforzato con rete in fibra di vetro sul retro

5plus  
5,5 mm  
formati fino  
a 100x300 cm

6plus  
6,5 mm  
formati fino  
a 120x278 cm

Con il sistema Kerlite Easy è consentito utilizzare solo lastre 5plus e 6plus in qualsiasi formato ad esclusione del 20x120cm. Prodotti con finiture particolari possono prevedere limitazioni nelle destinazioni d'uso. Verificare nei singoli cataloghi di collezione.

## 2

SILENT  
soundproofing mat

## Cosa compone il sistema

SILENT è un materassino disaccoppiante poliuretano di origine vegetale con riempitivi inerti. Presenta eccellenti caratteristiche termoconduttive e, abbinato a Kerlite, anche un ottimo contenimento del rumore da calpestio.

Si tratta di un prodotto senza "memoria": una volta steso prende subito la conformazione del supporto su cui è steso e non mantiene una forma ondulata dovuta all'essere stato imballato in rotoli. Questa caratteristica permette ovviamente di ridurre sensibilmente i tempi di esecuzione dell'intervento.

SILENT garantisce un buon grado grip superficiale, caratteristica fondamentale per consentire una buona posa di Kerlite: infatti una volta posata una lastra di Kerlite questa rimane discretamente solidale con il materassino pur permettendo successive sistemazioni.

La parte superficiale del materassino è protetta da una pellicola plastica trasparente e questo da due vantaggi:

- 1) Mantiene nel tempo le caratteristiche del materassino;
- 2) Permette di stendere il materassino e togliere la protezione mano a mano che si procede con la posa, senza obbligare a muoversi su un materassino che rimane attaccato alla suola delle scarpe.

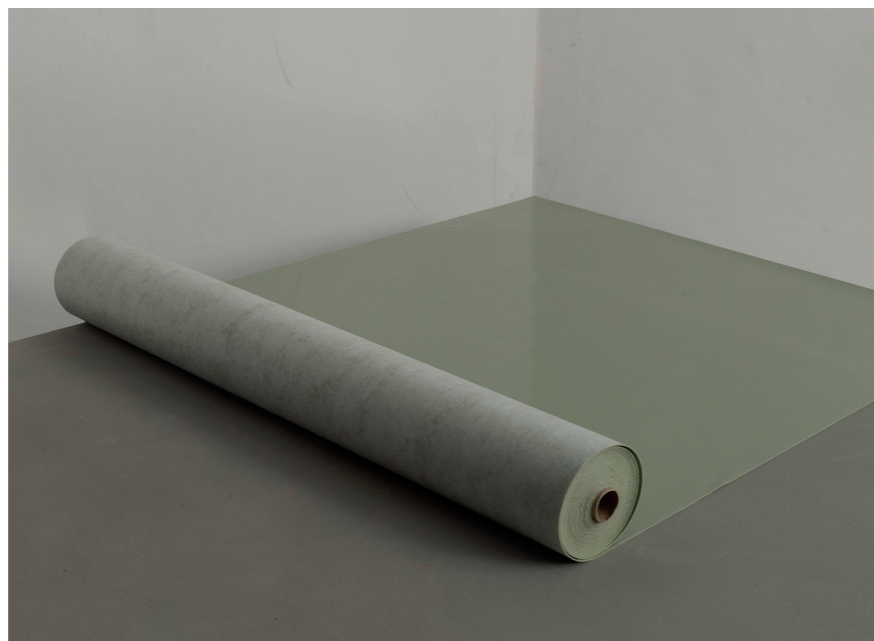

## Principali benefici

## BENEFICI ACUSTICI

Il sistema Kerlite Easy è insonorizzato: grazie all'azione combinata del materassino SILENT e di Kerlite. Il sistema ha un abbattimento acustico pari a 17dB, che si concretizza nel fatto che trasmette i rumori da calpestio al piano inferiore circa 16 volte di meno rispetto ad un normale pavimento in ceramica incollato.

## PRESERVA L'ESISTENTE

L'uso del sistema KERLITE EASY permette la posa in sovrapposizione preservando il pavimento esistente.

## PERMETTE UNA POSA SENZA GIUNTI

Grazie all'uso del materassino SILENT il sistema Kerlite Easy permette una posa senza giunti di dilatazione anche su supporti critici come: supporti misti; sistemi di riscaldamento a pavimento; vecchi sottofondi a base ceramica; pavimenti continui a rischio di crepe; supporti in legno; etc.

## POSA SU PAVIMENTI RISCALDANTI/RAFFRESCANTI

Il sistema Kerlite Easy è ottimale per la posa su pavimenti riscaldanti/raffrescanti, questo perché Kerlite e SILENT sono due materiali con ottime caratteristiche termoconduttive che, abbinati al loro ridotto spessore, rendono EASY la miglior soluzione quando si vuole rivestire un pavimento radiante.

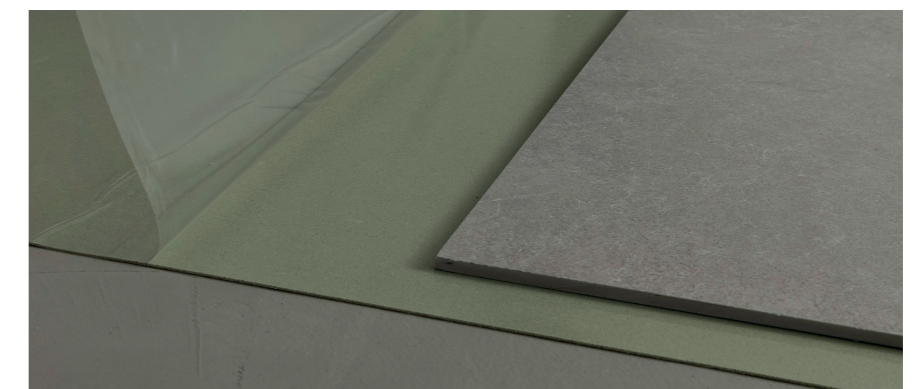

## ATTENZIONE

Prima del posizionamento delle lastre deve essere asportato il film trasparente protettivo dal materassino.

## 3

## FILLER

FAST  
finishing sealant

## FILLER

ARDEX SC MATT  
finishing sealant

## Cosa compone il sistema

FILLER è un sigillante siliconico altamente elastico e resistente alla muffa, per movimenti fino al 20%.

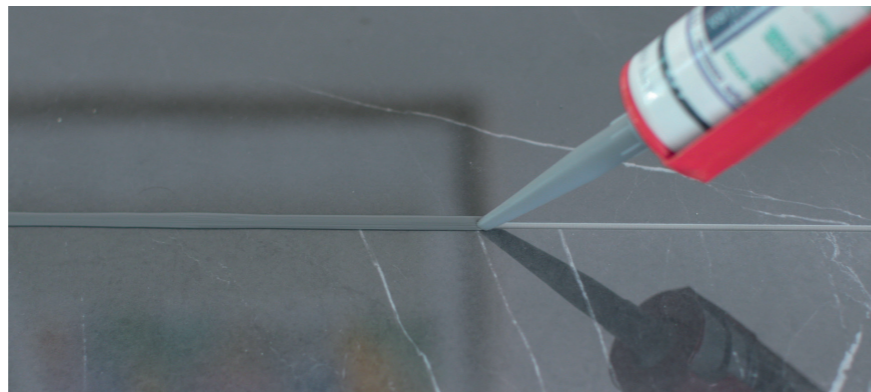

FILLER, sigillante siliconico monocomponente, è facile da lavorare e lisciabile in modo ottimale.

Grazie alle sue caratteristiche consente di ottenere le seguenti proprietà:

- ottima durabilità; la sigillatura rimane inalterata anche dopo un'esposizione di molti anni alle intemperie, alle atmosfere industriali, agli sbalzi termici, all'immersione in acqua;
- elevata elasticità;
- ottima adesività;
- inattaccabile dalle muffe;
- impermeabile all'acqua e permeabile al vapore;
- resistente agli agenti chimici;
- flessibile fino a -40°C e resistente a temperature di +180°C;
- facilmente lavorabile;
- conforme a numerose norme internazionali;
- conforme alla EN 15651-1, EN 15651-3 e marcato CE.

## Principali benefici

**STABILE**

La stuoia in fibra di vetro posta sul retro del gres porcellanato laminato combinata con l'adesione del materassino SILENT e alla sigillatura con FILLER FAST garantisce massima stabilità e resistenza al pavimento.

**IMPERMEABILE**

Con l'impiego del gres porcellanato laminato e di FILLER FAST per la finitura, viene garantita una perfetta impermeabilità del pavimento.

**PIU' BELLO**

L'uso combinato del gres porcellanato laminato, del SILENT e del FILLER FAST permette di realizzare una pavimentazione senza giunti di dilatazione, dunque più bella.

# Come utilizzare efficacemente il sistema Kerlite Easy

La posa di Kerlite con il sistema KERLITE EASY comprende tutte le attività che, a partire dal progetto, portano al risultato finale. Queste attività sono essenzialmente le seguenti:

- 1 **ANALISI DEL PROGETTO E DEL SUPPORTO E PIANIFICAZIONE DEL LAVORO**  
Partendo dal progetto dell'intervento il posatore predispone e concorda con il committente/direttore dei lavori un programma delle varie attività di posa. Questo programma deve tenere conto delle esigenze temporali previste dalle diverse operazioni, come pure delle tempistiche per maturare richieste da alcuni materiali (ad es. fugante ed eventuali livellanti).  
È compito del posatore evidenziare formalmente al committente eventuali difformità fra il progetto e l'esistente.
- 2 **CONTROLLO DELLE CONDIZIONI AMBIENTALI**  
L'ambiente di lavoro deve avere temperatura tra 5°C a 50°C per permettere una corretta posa del silicone FILLER.
- 3 **MOVIMENTAZIONE, STOCCAGGIO E CONTROLLO DEI MATERIALI**  
Al momento dell'arrivo in cantiere i materiali devono essere controllati e quindi immagazzinati. Il posatore deve prontamente evidenziare in modo formale eventuali difetti palesi. I materiali difettosi non devono essere installati se non dietro ordine scritto del committente.
- 4 **STESURA MATERASSINO, POSA E LAVORAZIONE GRES PORCELLANATO LAMINATO**  
Per le operazioni di stesura del materassino e lavorazione di Kerlite fare riferimento a quanto riportato nel capitolo dedicato.

## 5 PREPARAZIONE E APPLICAZIONE FUGHE E GIUNTI DI DILATAZIONE

Per le operazioni di preparazione e applicazione fughe e giunti di dilatazione fare riferimento a quanto riportato nel capitolo dedicato.

## 6 PULIZIA DOPO POSA E PROTEZIONE

È compito del posatore consegnare la piastrellatura pulita nella sua interezza. A pulizia eseguita il posatore deve occuparsi anche della protezione della piastrellatura (con idonei sistemi) fino alla sua consegna al committente.

## 7 COLLAUDO E ACCETTAZIONE

Il collaudo di una piastrellatura consiste nel processo di verifica della qualità della piastrellatura stessa. Il collaudo è a cura del committente, e deve essere eseguito prima della messa in esercizio, alla presenza del progettista e del posatore. È facoltà del committente redigere un verbale di accettazione al termine del collaudo.

## 8 MANUTENZIONE

La manutenzione della piastrellatura realizzata con gres porcellanato laminato comprende unicamente le operazioni di pulizia. Per le modalità di pulizia si veda il capitolo dedicato.

Per maggiori informazioni sui singoli componenti vedi le schede tecniche dedicate.



# 8

PASSAGGI

DA SEGUIRE PER LA CERTEZZA  
DI UN RISULTATO OTTIMALE.

## Analisi del Progetto: Suggerimenti per la progettazione dello schema di posa.

Per il corretto funzionamento del sistema KERLITE EASY e per ottenere un elevato risultato estetico si consiglia, prima di iniziare i lavori, di eseguire un rilievo dell'ambiente e quindi progettare lo schema di posa che si andrà poi ad eseguire.

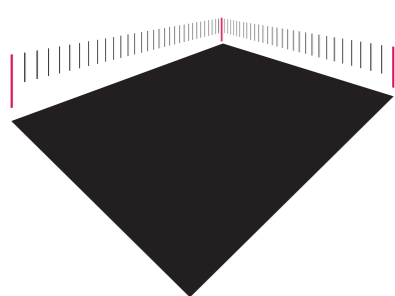

**1** Prendere le misure della stanza dove si interviene.

**2** Appuntarsi la misura delle lastre che si useranno

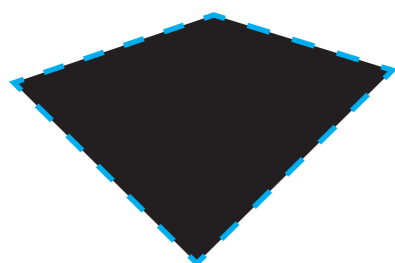

**3** Considerare di lasciare un giunto perimetrale di circa 5/8 mm

**4** Considerare nel calcolo la dimensione delle fughe, ricordando che queste saranno di almeno 2 mm utilizzando FILLER

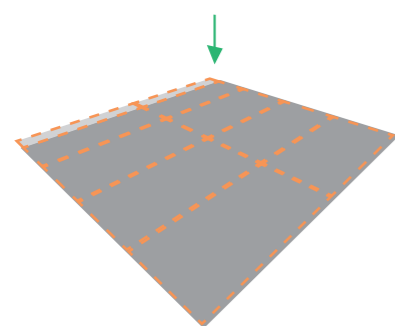
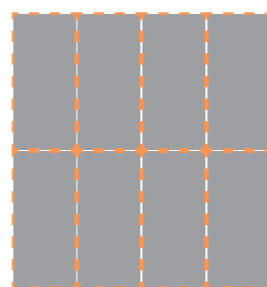

**5** Verifica quindi se è necessario fare dei tagli alle mattonelle.

Nel caso il taglio risulti inferiore alla metà di una lastra, procedere al rifilo.

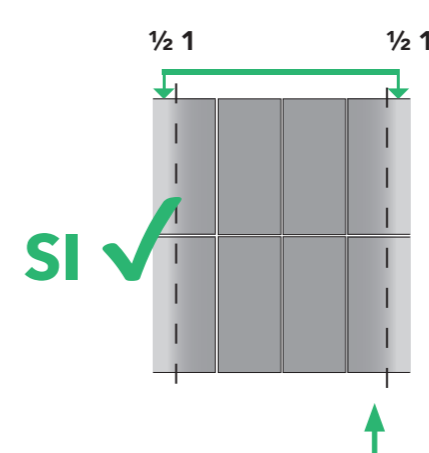
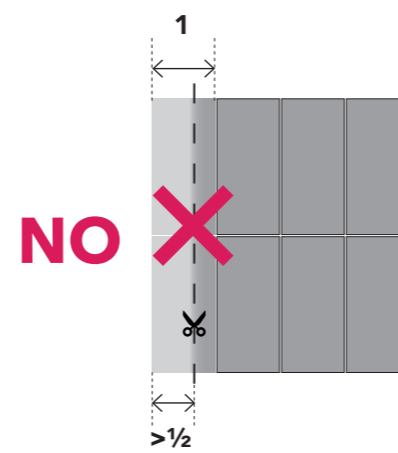
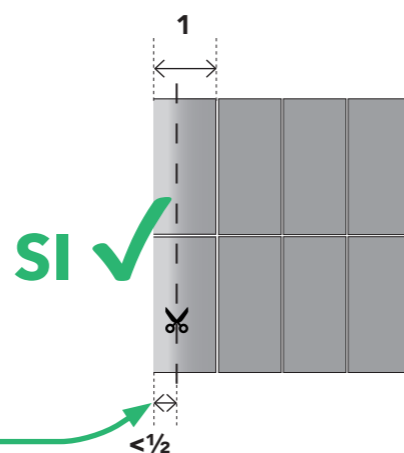

Nel caso invece di un taglio inferiore alla metà di una lastra procedere dividendo sui 2 lati il taglio.



**PER UN RISULTATO ESTETICO OTTIMALE  
CONCLUDERE LA PAVIMENTAZIONE  
CON LASTRE TAGLIATE, NEL LORO LATO CORTO,  
NON OLTRE IL 50% DELLA LORO DIMENSIONE.**

Definire lo schema di posa partendo dalla posizione delle porte è una buona idea per presentare, appena si entra in una stanza, una lastra intera. Questo tipo di accortezza però può presentare la conseguenza di avere un maggior numero di tagli perimetrali. Ricordarsi che la priorità è usare sempre lastre tagliate, nel loro lato corto, non oltre il 50% della loro dimensione.

Nel caso si arrivi alla fine della posa e ci si accorga che si poteva distribuire meglio le lastre, nessun problema: un altro vantaggio di Kerlite Easy consiste nella facilità di riposizionare le lastre. Il suggerimento è quindi di progettare lo schema di posa, quindi posare le lastre e solo quando si è convinti del risultato procedere con i tagli necessari.

## Analisi del Supporto

Il rivestimento in gres porcellanato laminato con il sistema KERLITE EASY può essere installato su qualunque tipo di supporto a pavimento a condizione che esso sia stato progettato e realizzato tenendo conto dei pertinenti dati di progetto e nel rispetto della normativa vigente.

### Caratteristiche del supporto

Il sottofondo su cui posare deve tassativamente avere le peculiarità di seguito dettagliate. La garanzia e il controllo delle seguenti caratteristiche è di competenza di chi progetta e di chi esegue l'opera.

#### IMPORTANTE

Il sistema Kerlite Easy è un sistema disaccoppiante quindi si può utilizzare anche su supporti che non risultano perfettamente COMPATTI (nella superficie e nello spessore) o INTEGRALI.

#### PULITO

La superficie del supporto deve essere pulita ed esente da agenti contaminanti (ad es. lattime di cemento, olii disarmanti, tracce o residui di vernici, adesivi, ecc.). Nel caso questi siano presenti occorre asportarli con adeguati sistemi di rimozione.

#### STABILE E ASCIUTTO

Il supporto deve essere superficialmente stabile e asciutto. Non sono necessari test di verifica dell'umidità residua se si sono rispettate le indicazioni del produttore del massetto e se si sono seguite le regole del buon costruire. Se si vuole comunque effettuare i test occorre ricordare che l'umidità residua nella sua massa è determinata mediante misurazione effettuata con igrometro a carburo. In tutto lo spessore del supporto e per tutte le misurazioni effettuate, almeno una per ciascun locale, la massima percentuale ammessa è di:

- 3% per massetti di classe CT (a base di cemento e di leganti speciali);
- 0,5% (0,3% nel caso di supporto con sistema di climatizzazione radiante) per i massetti di classe CA (a base di solfato di calcio / anidrite).

#### PLANARITA'

La planarità del supporto viene verificata utilizzando una staggia di almeno 2 m, appoggiandola sul sottofondo in tutte le direzioni. La tolleranza ammessa è di 2 mm. In caso di superficie non conforme ai requisiti specificati deve essere prescritto uno strato di livellamento.

## Analisi del Supporto: e se non è planare?

Nel caso il supporto non presenti le caratteristiche di planarità dette precedentemente occorre prevedere uno strato di livellamento. Oltre ai canonici sistemi di livellamento ad umido SOLO con il sistema KERLITE EASY si può utilizzare il sistema livellante a secco.

### Sistema livellante a secco

Il sistema livellante a secco consiste nell'utilizzare dei fogli di plastica non comprimibile come compensativo di avvallamenti fuori norma del supporto.

Questi fogli, specialmente nel formato A4 e nello spessore di 0.15mm, sono facilmente reperibili in riserve in tutte le cartolerie.

#### PRIMA DELLA POSA

Se durante la verifica del supporto si riscontra una non idonea planarità, allora questa si può correggere distribuendo dove necessario alcuni di questi fogli di plastica fino a rendere il supporto planare.

Una volta sistemata la planarità si può procedere con la posa del materassino.

#### DURANTE E DOPO LA POSA

Questo sistema livellante a secco presenta il vantaggio di poter intervenire facilmente anche nel caso in cui ci si accorga di avvallamenti puntuali nel supporto DOPO che si è posata Kerlite.

- 1) Si rimuove la lastra di Kerlite.
- 2) Con una staggia o anche con una porzione di lastra di Kerlite si verifica il dislivello
- 3) Si inseriscono i fogli di plastica fino ad aver compensato il dislivello
- 4) Si riposa la lastra di Kerlite

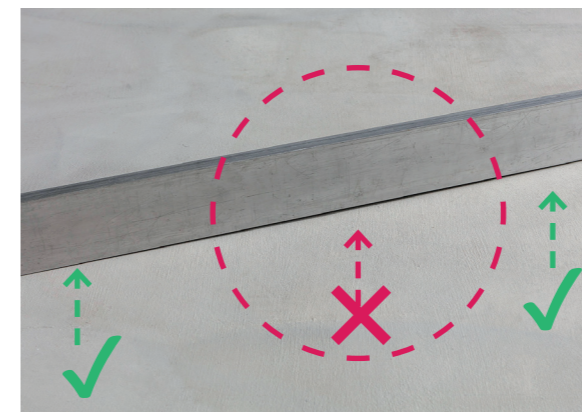
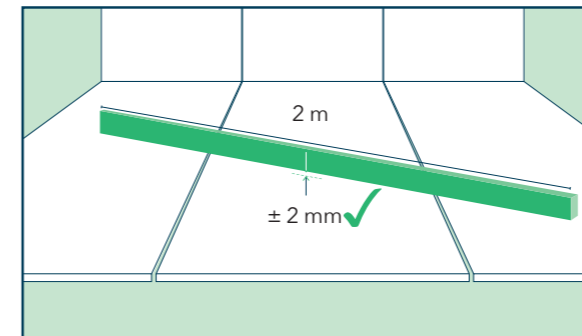

## Pianificazione del lavoro: gli strumenti necessari

---

**Per l'esecuzione del sistema sono necessari i seguenti accessori:**

- 1) Taglia piastrelle manuale / strumenti per lavorare Kerlite
- 2) Cutter
- 3) Matita
- 4) Una risma di fogli di plastica in formato A4, preferibilmente di spessore pari a 0.15 mm, per correggere eventuali leggeri dislivelli del supporto
- 5) Crocette almeno da 2 mm
- 6) Spruzzino nebulizzatore con miscela di acqua e detersivo per piatti (rapporto 10 a 1) / prodotto preconfezionato come "FILA Silicone Refiner", "MAPEI UltrCare Smooth Silicone" e "ARDEX SG lubrificante"
- 7) Pistola per stendere il silicone. In caso di interventi di una certa dimensione si suggerisce l'uso di pistole per il silicone a batteria

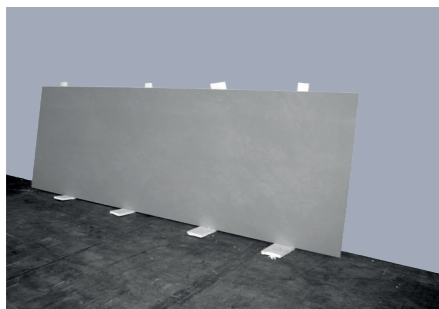

## Movimentazione e stoccaggio

**K'ERLITE**  
 COTTOD'ESTE

Per la movimentazione manuale, la movimentazione degli imballi e lo stoccaggio di Kerlite si rimanda a quanto riportato nel Manuale Tecnico Kerlite

## SILENT

  
 soundproofing mat

SILENT deve essere conservato al riparo dagli agenti atmosferici e non necessita di particolari attenzioni. I singoli rotoli possono essere stoccati in verticale e in orizzontale e non devono essere sovrapposti l'uno all'altro. I rotoli, quando in numero pari a 40, vengono confezionati in scatoloni messi su pallet standard 80x120. Gli scatoloni sono impilabili fino a due. Ogni scatolone contiene 40 rotoli per un totale di 400 mq di materassino e di 600 kg complessivi (più il peso dello scatolone e del pallet).

## FILLER

  
 finishing sealant

### FILLER FAST



Pratico e veloce da applicare per un pavimento pedonabile in poche ore. L'aspetto opaco che si ottiene con l'utilizzo lo rendono perfetto per destinazioni moderne.

### FILLER ARDEX SC MATT



Pratico e veloce da applicare per un pavimento pedonabile in poche ore. L'aspetto immediatamente materico lo rendono ideale per destinazioni di pregio.

## Controllo dei materiali

### Controllo del materiale

Il posatore deve controllare il materiale prima di iniziare ad utilizzarlo e deve prontamente evidenziare in modo formale eventuali difetti palesi. I materiali difettosi non devono essere installati se non dietro ordine scritto del committente.

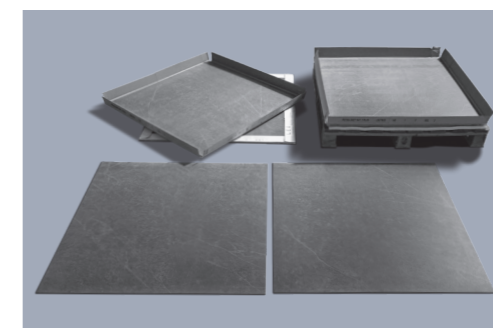
**K'ERLITE**  
 COTTOD'ESTE

## SILENT

  
 soundproofing mat

## FILLER

  
 finishing sealant

## Stesura del materassino, posa e lavorazione di Kerlite

Una volta eseguiti questi passaggi, si può procedere con la stesura del materassino SILENT

### Stesura tappeto SILENT



Posare il tappeto partendo da un angolo dell'ambiente.

Tagliare di misura.

### Posa lastre Kerlite

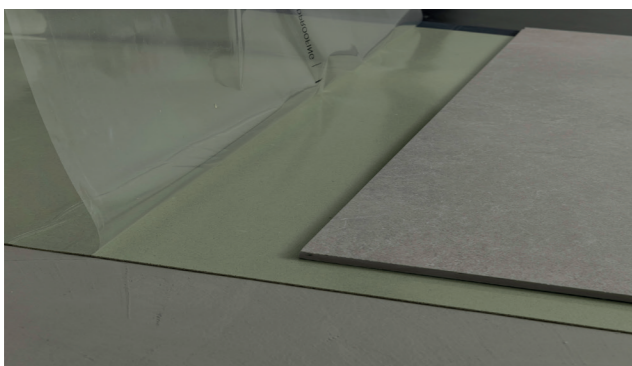

NON rimuovere tutta la pellicola protettiva ma procedere alla rimozione man mano che si posano le lastre di Kerlite.

Posare le lastre di Kerlite distanziandole tra loro con le crocette. Le crocette non verranno rimosse ma verranno poi coperte dalla stuccatura, quindi spingerle bene in basso.



Tagliare di misura. Perimetralmente mantenere una distanza dalle pareti di circa 5 mm, questo giunto perimetrale verrà poi coperto dal battiscopa oppure potrà essere riempito con il silicone come una normale fuga.



**KERLITE EASY PREVEDE LA POSA ESCLUSIVAMENTE A FUGA CONTINUA, AD ESCLUSIONE DELLE DOGHE DI FORMATO 20x180 CM, 30x240 CM E 33x300 CM CHE POSSONO ESSERE POSATE A FUGA SFALSATA DI 1/3.**

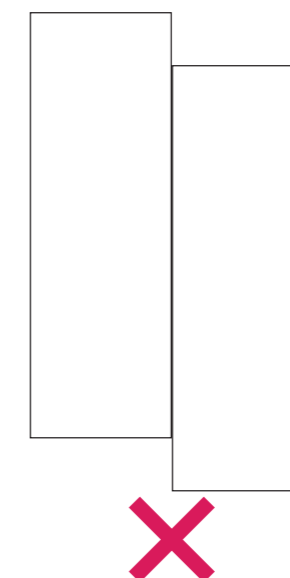
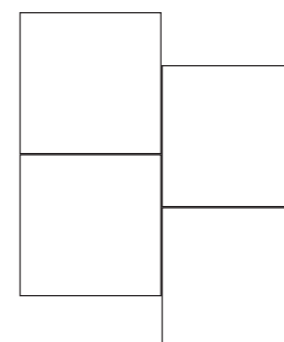
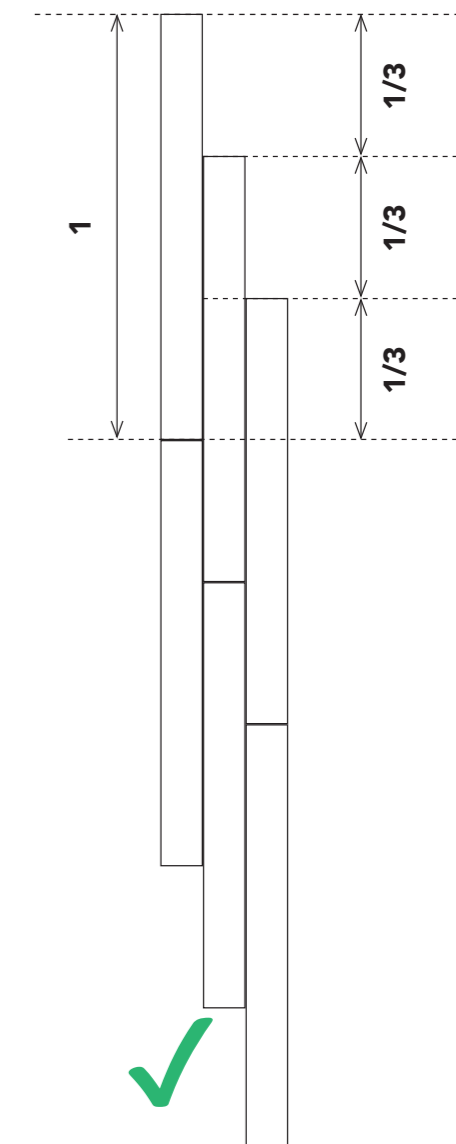
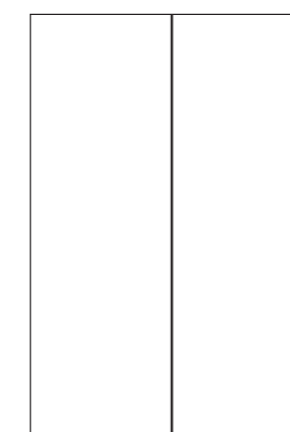
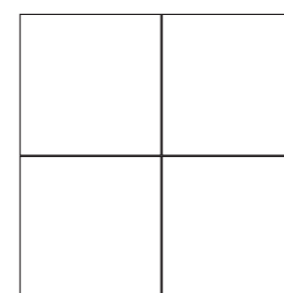

### Lavorazione lastre Kerlite

Per indicazioni sulla lavorazione delle lastre fare riferimento a quanto riportato nel Manuale Tecnico Kerlite.

Si evidenzia che con il sistema Kerlite Easy è consentito utilizzare solo lastre senza tagli a "L" o fori.

FILLER  
finishing sealant

## Stuccatura

## Fughe e giunti di dilatazione

## FUGHE

La posa cosiddetta a "giunto unito" non è consigliata.

La dimensione minima delle fughe è di 2 mm.

La stuccatura e la pulizia della superficie del gres porcellanato laminato dai residui di materiali di posa devono procedere di pari passo e sempre seguendo le indicazioni del produttore dello stucco, in modo da avere, al termine della stuccatura, la piastrellatura finita e pulita.

## GIUNTI DI FRAZIONAMENTO, DI DILATAZIONE E PERIMETRALI

L'utilizzo di KERLITE EASY rende NON necessari i giunti di frazionamento e di dilatazione.

I giunti perimetrali in corrispondenza di elementi fissi della struttura portante rimangono invece obbligatoriamente posti al perimetro della piastrellatura e devono avere una dimensione di circa 5-8 mm.

Questo giunto perimetrale potrà essere coperto dal battiscopa oppure riempito con il silicone come una normale fuga.

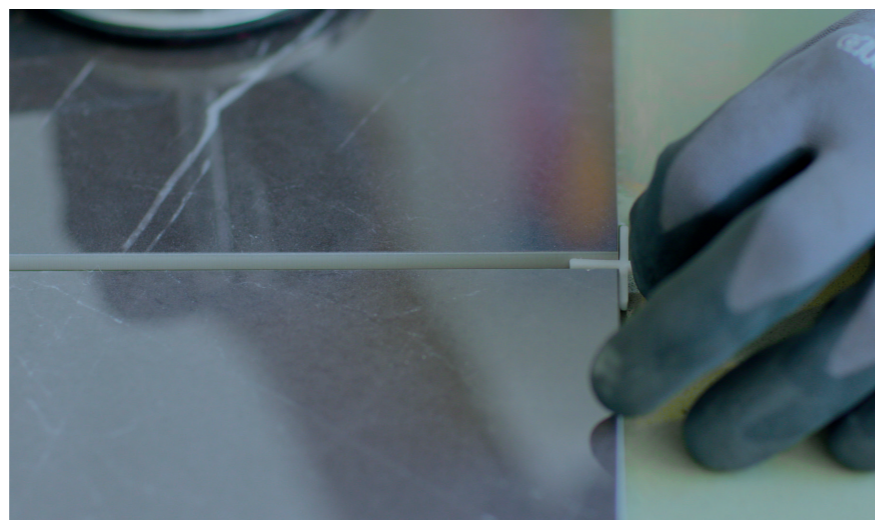

L'uso di crocette da 2 mm, facilmente recuperabili in commercio, consente di realizzare fughe uniformi e in estrema semplicità. Le crocette non verranno rimosse ma verranno poi coperte dalla stuccatura, quindi spingerle bene in basso.

## Realizzazione fugatura

FILLER è il silicone acetico in cartuccia ideato per stuccare le fughe nel sistema KERLITE EASY.

FILLER svolge due funzioni:

- 1) Rende impermeabile la pavimentazione sigillando le lastre di Kerlite;
- 2) Svolge la funzione di giunto di dilatazione grazie alle sue caratteristiche elastiche.



1

Per stendere il silicone in cartuccia occorre una pistola per silicone.

Le caratteristiche di fluidità del silicone lo rendono idoneo in abbinamento sia con pistole per silicone manuali, più comuni ed economiche, che a quelle elettriche, sicuramente più comode quando occorre fugare pavimentazioni di grandi dimensioni.

FILLER è confezionato in cartucce da 310 ml; per l'utilizzo tagliare la cartuccia in testa al filetto, con fughe da 2 mm per l'utilizzo non è necessario tagliare la cartuccia in testa al filetto, avvitare l'ugello, inserire la cartuccia nella pistola ed estrarre.

## FILLER

finishing sealant

## PULIZIA DEL SILICONE IN ECCESSO

La pulizia del silicone deve essere fatta tassativamente entro 10 min dalla stesura per evitare che la parte superficiale si indurisca.

Per pulire FILLER, parzialmente reticolato, dagli attrezzi e dalle superfici sporcate, si può ricorrere ai comuni solventi (acetato di etile, benzina, toluolo); dopo completa reticolazione la gomma di silicone può essere asportata solo meccanicamente.

FILLER esposto all'aria reticola e diventa elastico per effetto dell'umidità. La velocità di reticolazione di FILLER dipende in misura minima dalla temperatura ed è invece essenzialmente legata all'umidità atmosferica presente. L'andamento della reticolazione a +23°C e 50% di umidità atmosferica comporta il completo indurimento in circa 10/12 ore.

## STRUMENTI NECESSARI

Gli strumenti necessari per rimuovere il silicone in eccesso sono due:

- 1) spruzzino nebulizzatore con miscela di acqua e detersivo per piatti (rapporto 10 a 1) / prodotto preconfezionato come "FILA Silicone Refiner", "Mapei UltrCare Smooth Silicone" e "ARDEX SG lubrificante".
  - 2) una cartuccia esaurita del silicone usato per fugare.
- Ricordarsi di rimuovere dalla cartuccia esaurita eventuali residui di silicone che possano uscire dal beccuccio, per evitare che questi poi ricadano sulla pavimentazione.

**NOTA BENE:** con fughe da 2 mm una cartuccia si esaurisce dopo la realizzazione di circa 8 metri lineari di fughe, quindi entro i 10 minuti che sono il limite per eseguire la pulizia del silicone.



**GRAZIE A KERLITE EASY  
NON SI DEVONO FARE  
GIUNTI DI FRAZIONAMENTO E DI DILATAZIONE**



2

Spruzzare bene la porzione di fuga che si va a pulire con lo spruzzino nebulizzatore. Spruzzare anche l'estremità posteriore della cartuccia, quella che si userà per raccogliere il silicone in eccesso. Quindi appoggiarla in corrispondenza della fuga e raccogliere l'eccedenza di silicone. Il silicone in eccedenza rimarrà dentro la cartuccia. Procedere in questo modo per la pulizia di tutta la porzione fugata.

**IMPORTANTE:**

prima di ogni passaggio raccogliere il silicone in eccesso e spruzzare il composto di acqua e sapone sulla parte interessata e sull'imbocco della cartuccia esausta. Se si ravvisano piccole creste o imperfezioni nel silicone rimasto nella fuga, spruzzare la porzione interessata e anche sulle proprie dita. Quindi passare sulla fuga con un dito. Anche in questo caso ricordarsi di spruzzare il composto di acqua e sapone prima di ogni passaggio.

**PEDONABILITÀ E MESSA IN ESERCIZIO**

Il sistema EASY stuccato con FILLER FAST è pedonabile dopo circa 6 ore e si può mettere in esercizio dopo circa 10/12 ore (valori considerando +23°C e 50% di umidità atmosferica).

**TRASCORSO IL TEMPO DI MATURAZIONE ESEGUIRE UN LAVAGGIO ACCURATO**

Eseguire un lavaggio accurato della pavimentazione avendo cura di asciugare il pavimento. Infatti l'operazione di rimozione del silicone in eccesso ha lasciato sulla pavimentazione un buon quantitativo di acqua e sapone, che possono apparire come degli aloni lungo le fughe. Un lavaggio eseguito come detto restituirà il pavimento perfetto. Non calpestare il silicone prima del tempo di pedonabilità.

## Pulizia dopo posa

Il posatore deve fornire, anche per l'eventuale collaudo di accettazione, la piastrellatura pulita.

La pulizia "dopo posa" serve per rimuovere i residui di stucco per le fughe ed è assolutamente obbligatoria a fine cantiere. Superfici antiscivolo: per loro peculiarità, le superfici antiscivolo, ruvide o strutturate, si puliscono più laboriosamente.

Si consiglia perciò di prestare particolare attenzione alle modalità di pulizia, nello specifico intervenendo rapidamente.

## Protezione

È responsabilità del posatore provvedere alla protezione della piastrellatura finita e pulita.

La protezione del rivestimento ceramico per il periodo compreso fra la conclusione della posa e la consegna al committente è tanto più importante quanto più nell'ambiente in oggetto è prevedibile una significativa frequentazione di altri operatori edili (imbianchini, elettricisti, muratori, ecc.).

La protezione della piastrellatura si effettua mediante applicazione di idonei materiali protettivi.

Non coprire con teli o altro materiale la superficie appena stuccata per evitare la formazione di condensa che comporterebbe problemi nella reticolazione del FILLER.

Per **FILLER** Attendere almeno 10/12 ore a seconda della temperatura prima di proteggere la superficie.



**IMPORTANTE**

Le informazioni e le indicazioni riportate nel presente manuale sono da ritenersi valide fino alla pubblicazione di un nuovo aggiornamento più recente. Il nuovo aggiornamento annulla tutti i precedenti. È possibile verificare la presenza di nuovi aggiornamenti sul sito internet o contattando il servizio tecnico dell'azienda. L'azienda si riserva il diritto di apportare, qualora lo ritenesse opportuno, modifiche tecniche e formali a quanto illustrato in questo volume.

**EDIZIONE 2023**

**CERTIFICAZIONI**



Cotto d'Este garantisce 10 anni la resistenza all'usura delle lastre ceramiche Kerlite, l'integrità del materassino Silent e le caratteristiche funzionali del sigillante Filler, se posato in ambienti interni con destinazione residenziale o commerciale leggero.





Via Emilia Romagna, 31 - 41049 Sassuolo (Modena) Italy  
Tel +39 0536 814911 - Fax +39 0536 814921  
cottodeste.it - blustyle.it

PANARIAGROUP INDUSTRIE CERAMICHE S.p.A.

Seguici su:

